

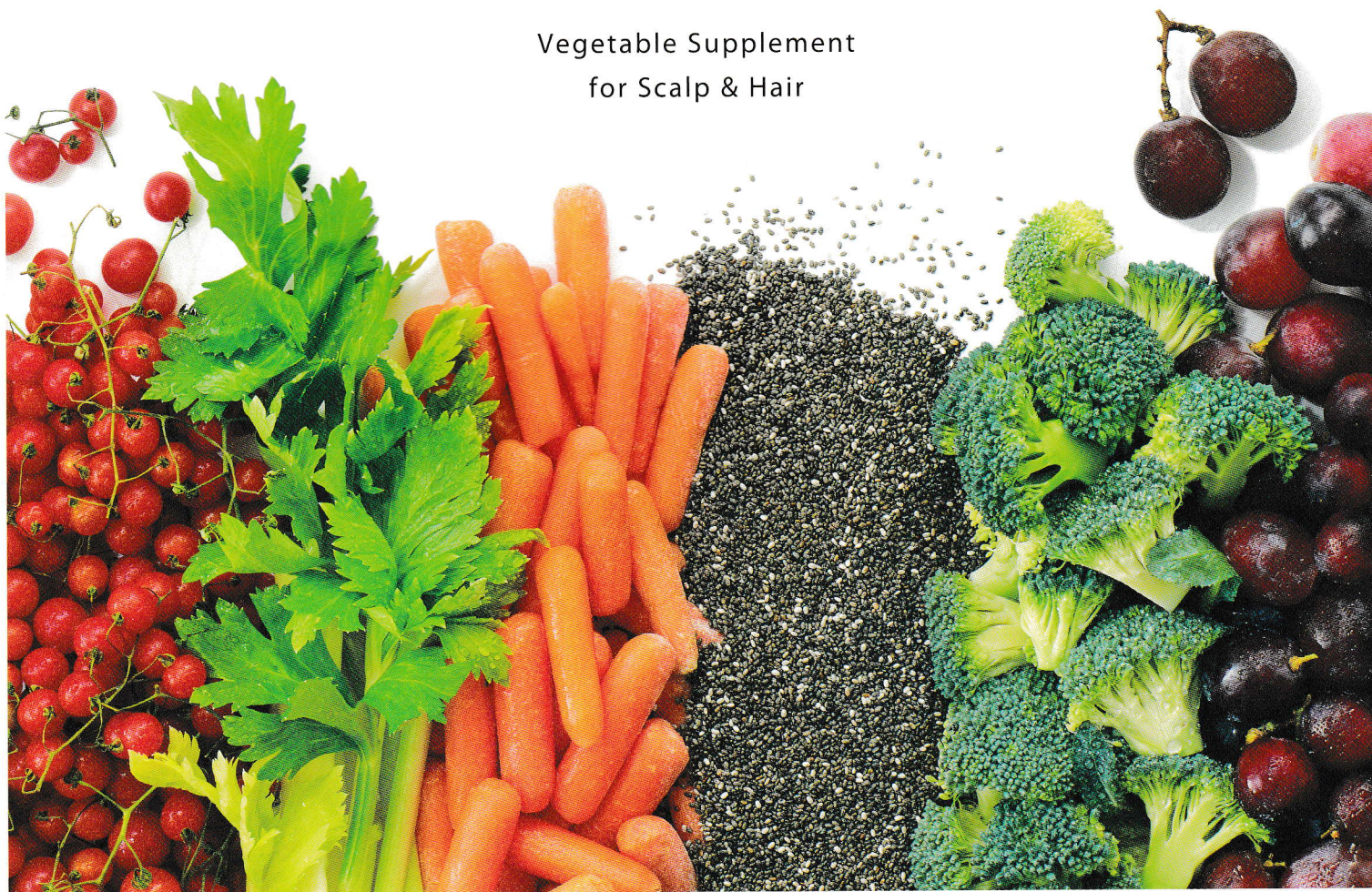

viege



Vegetable Supplement  
for Scalp & Hair



# 野菜のチカラを、キレイのチカラに。



いくつになっても、今日より明日、  
もっとキレイになりたいと願う大人女性のために。  
viege〈ヴィージェ〉は、野菜が持つたくさんの栄養と  
それぞれの機能成分を凝縮してつくられるサプリメントに着目。  
年齢とともに変化する地肌と髪を整え、実感できるケア効果を追求しました。  
いつまでも、ヘアデザインを自分らしく楽しめる。  
そんな前向きな確信こそ、ヴィージェの願いです。



大人のヘアデザインが変わる。地肌と髪のエイジングケアサプリ。<sup>※1</sup>

Home Care ホームケア

エイジングケアの基本は、日々のお手入れから。  
効果実感を重視した、大人女性のためのデイリーケア。

Scalp Menu スカルプサブリメニュー

エイジング地肌にパーソナルに対応。  
地肌環境を整え、理想的なシルエットに導くサロンメニュー。

Hair Menu ヘアサブリメニュー

エイジングにより痩せた髪の内部とキューティクルを集中ケア。  
弾力を与えながら、しなやかな質感に整えるサロンメニュー。

※2  
痩せない髪へ。

ヴィージェは、ボリューム・コシ・艶の低下や、うねり・ゴワつき・乾燥など、エイジング現象の根本的な原因のひとつでもある「髪痩せ」にアプローチ。ケアによるデザインサポートが、ヘアデザインの提案の幅を広げます。

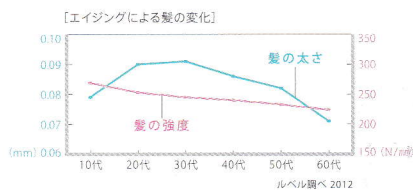

※1 年齢に応じたケア ※2 日々のお手入れで髪を補修し、痩せさせないこと

年齢を感じさせない自然なボリューム感と、健康的な艶めきを目で、手で、実感。ケアする時間の充足感もワンランク高めます。



## ヴィージェ シャンプー

デリケート地肌をやさしく洗浄し、ゴワつきのもとをリセット

水道水に含まれる金属イオンが年齢とともに髪に蓄積。ゴワつきや艶の低下につながり、トリートメントの浸透も妨げます。このエイジング要因を、余分な皮脂や気になるニオイと一緒にやさしく洗浄\*3。地肌と髪をリセットし、健やかな状態に整えます。

※3 スルホコハク酸系洗浄成分\*1、保湿成分(ヘチマエキス、シソ葉エキス、甘草エキス\*)配合



ヘチマエキス  
〈保湿〉



シソ葉エキス  
〈保湿〉

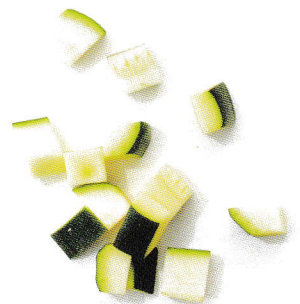

## ヴィージェ ヘアトリートメント S・V

髪の内部を強化し、うねりをやわらげる

エイジングで痩せた髪に、ナノサイズのコレックス補強成分\*3と植物由来のCMC補強成分\*4が浸透し、内部から強化します。エイジングによるうねりをやわらげ、しなやかな髪に整える2タイプ。



アスパラガス茎エキス  
ヴィージェ ヘアトリートメント Sに配合  
〈やわらか保湿〉



ゴボウ根エキス  
ヴィージェ ヘアトリートメント Vに配合  
〈ハリコシ保湿〉



S:ソフト  
(やわらかさUP)



VOLUME  
V:ボリューム  
(コシUP)

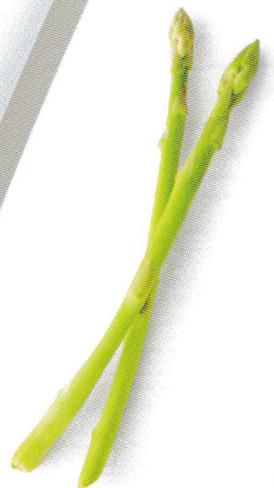

\*1スルホコハク酸(C12-14)パレス-2Na \*2グリチルリチン酸2K \*3サクシニールアテロコラーゲン、加水分解エラスチン、加水分解セラチン(羊毛)、シスチン、白金 \*4アーモンド油、マカデミア種子油、メドウフォーム油、ヘーゼルナッツ油、コム胚芽油、シア脂、アボカド油、ツバキ種子油、ブドウ種子油、ホホバ種子油、カナバ果実油、月見草油 \*5甘草根エキス(グリチルリチン酸2K)、センブリ抽出液、ニンジンエキス \*6マダケ地下茎抽出物 \*7カンゾウ葉エキス \*8エクオール \*9フユボダイジュ花エキス、カミツレ花エキス、ローズマリー葉エキス、ムラサキ根エキス、グリチルリチン酸2K



## ヴィージェ メディケートエッセンス

販売名: スカルプエッセンス NY a <育毛剤 / 医薬部外品>

### 太く強い、豊かな髪を育てる

有効成分\*が地肌の深部まで浸透し、血行を促進して細胞を活性。  
抜け毛を予防して、太く強い健康的な髪を育てます。

<効能効果>

育毛、薄毛、かゆみ、脱毛の予防、毛生促進、発毛促進、フケ、病後・産後の脱毛、養毛

<使用方法>

タオルドライ後、適量(8~10プッシュ)を地肌にスプレーし、マッサージしてください。  
ルートケアミストと併用の際は、先にメディケートエッセンスをご使用ください。



ニンジンエキス  
【有効成分】



桑白皮エキス  
〈保湿〉



タケネエキス\*6  
〈保湿〉



甘草葉エキス\*7  
〈保湿〉

## ヴィージェ ルートケアミスト

<スカルプトリートメント>

### 地肌環境を整えて、根元ふんわり

女性ホルモン様作用の源とも言われる大豆由来の成分、アクティブイソフラボン\*\*を配合。  
乾燥やつっぱり感、ニオイが気になる地肌環境を整え、根元に弾力を与えてふんわり立ち上げます。

<使用方法>

タオルドライ後、適量(4~6プッシュ)を地肌にスプレーし、よくなじませます。  
その後、根元を立ち上げるように乾かしてください。



アクティブイソフラボン  
〈保湿〉



リンゴ果実エキス  
〈保湿〉



5種のハーブエッセンス\*9  
〈保湿〉



## ヴィージェ オイル

<ヘアトリートメント>

### やわらかなまとまりが続く、軽やかで艶のある髪へ。

すぐに感じる整った質感と、じっくり内部に浸透するケア効果。  
べたつきを残さず、やわらかさ、毛先のまとまり、うるおいのある艶が一日中続きます。

<使用方法>

タオルドライ後、適量(1~3プッシュ)を手のひらでよくのばして毛先中心に塗布し、なじませてから乾かしてください。



サトウキビスクワラン  
〈保護〉



エゴマ油  
〈保護〉



12種類の植物オイル\*\*  
〈CMC補強〉



# Scalp Menu

心地良いだけのケアに満足できない、大人女性のために。  
地肌ケアメニューで根元ふんわり、理想のシルエットへ。

地肌の変化やケアの必要性を感じている大人女性。  
「気持ち良い」「癒される」といった快適性よりも、  
「地肌や髪が変わった」というケア実感を重視しています。

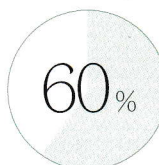

ヘアサロンでは  
「地肌について  
相談にのってほしい」

NBBAサロンユーザー調査2014 (n=2,140/40~50代女性)

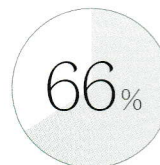

「快適性より  
ケア実感が必要」

ルベル調べ 2015 (n=97/40~50代女性)



<画像とイラストは、製品に含まれる成分のイメージです>

エイジングにより変化した地肌状態に合わせてセレクトする、3タイプの集中ケアサプリ。  
地肌のタイプ別に必要な、凝縮した成分を配合。それぞれのサプリがやさしく浸透<sup>※4</sup>し、健やかな地肌に整えます。

ベタつきが気になる地肌に  
ヴィージェ バランスサプリ  
〈スカルプトリートメント〉

収れん保湿/すっきり使用感



レモン果汁  
〈保湿〉      ニンジン根  
エキス  
〈保湿〉      ペポカボチャ果実  
エキス  
〈保湿〉

乾燥が気になる地肌に  
ヴィージェ スージングサプリ  
〈スカルプトリートメント〉

マイルド保湿/やさしい使用感



オクラ果実  
エキス  
〈保湿〉      アロエペラ葉  
エキス  
〈保湿〉      ブロccoli  
エキス  
〈保湿〉

活力不足が気になる地肌に  
ヴィージェ バイタルサプリ  
〈スカルプトリートメント〉

イキイキ保湿/ほっこり使用感



ショウガ根茎  
エキス  
〈保湿〉      ワイン  
エキス  
〈保湿〉      ザクロ果実  
エキス  
〈保湿〉



viege

Vegetable Supplement  
for Scalp & Hair

**BASE  
SUPPLI**

Just as taking supplements gives the body nutrients from the inside, it is important to give the scalp and hair the care ingredients that are suitable for one's age. Enjoy becoming more beautiful by nurturing yourself with the powerful energy included in vegetables.

Lebel  
ALL YOUR OWN

ヴィージェ ベースサプリ  
〈スカルプトリートメント〉

エイジング地肌を、ふっくらとしたハリのある地肌へと導きます。角質層にまんべんなく浸透するリード成分\*10が3タイプの集中ケアサプリの働きをサポート。根元を立ち上げ、ふんわりとした女性らしいやわらかなヘアシルエットをつくります。



フィトポリアミン\*11〈保湿〉  
アクティブイソフラボン〈保湿〉



トマト果実エキス  
〈保湿〉



レタス葉エキス  
〈保湿〉

viege Column

地肌の菲薄(ひはく)化

エイジングによるコラーゲンなどの減少、産生力の低下や変性などにより、地肌の厚みがなくなり、硬くなっていく状態を言います。これにより弾力の低下、細胞や毛細血管の減少、血行不良など様々な地肌機能が低下し、衰えていきます。菲薄化した薄い地肌は髪を支える力がなく、またしっかりとした髪を育むこともできなくなります。

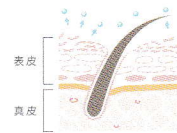

〈エイジングが進行した地肌と髪〉  
地肌が薄くなり弾力が失われ、髪を支える力が弱まります。

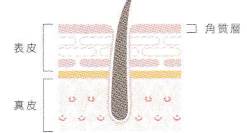

〈健康的な地肌と髪〉  
地肌はふっくらとした厚みと弾力があり、髪をしっかり支えることができます。

<イメージ図>

<画像とイラストは、製品に含まれる成分のイメージです>

[スカルプサプリメニュープロセス] パーマやヘアカラー後の地肌ケアメニューとしてもおすすめいただけます。



施術時間：約13分

\*10PEG/PPG/ポリブチレングリコール-8/5/3グリセリン \*11ダイズ芽エキス

# Hair Menu

ナチュラルなふんわり質感と、しなやかな毛先のまとまりを両立。  
 シンプルメニューで、ヘアデザインがもっと楽しめる弾力のある美髪へ。

ヘアデザインの楽しみを広げてくれる  
 美しい髪を、効率良く手に入れたい大人女性。  
 シンプルで効果的なメニューが求められています。

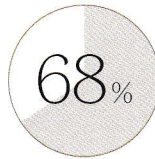

髪のケアメニューは  
 なるべく短時間で  
 効果が高い方がよい

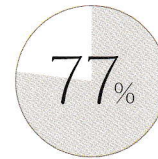

年齢を重ねても  
 ヘアデザインを  
 楽しみたい

ルベル調べ 2015  
 (n=212/40~50代女性)



ヴィージェ ヘアサプリ 1  
 〈ヘアトリートメント〉

コルテックス密着結合  
 〈密着補修・補強\*12〉



ヴィージェ ヘアサプリ 2  
 〈ヘアトリートメント〉

キューティクル密着結合  
 〈密着補修・補強\*13〉



キヌアオイル\*14  
 ヘアサプリ 1・2に配合

〈コルテックス間・キューティクル間の密着補修〉



チアシードオイル\*15  
 ヘアサプリ 1・2に配合



ピスタチオオイル\*16  
 ヘアサプリ 3S・3V・プラスに配合

〈弾力保護〉





エイジングにより空洞化した髪の内部弾力に加えて、特にキューティクルの弾力に着目。

痩せて弱くなった毛先や、パーマ、カラーが繰り返される

大人の髪のことを考えた、弾力密着システム。ウェーブやカールの弾力もサポートし、

ヘアデザインを楽しみ続けられる髪へと導きます。

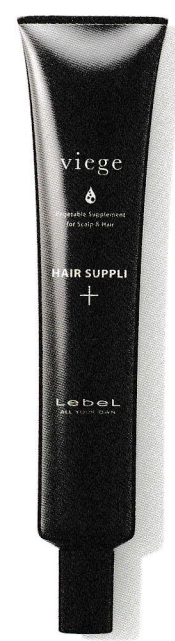
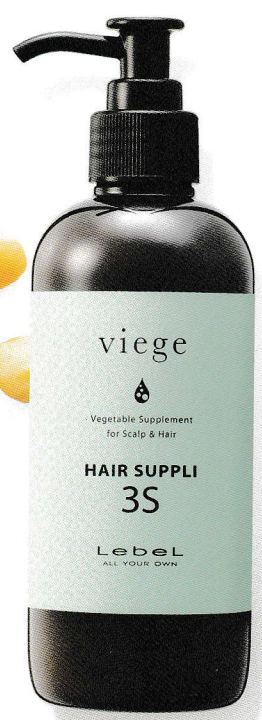

ヴィージェ ヘアサプリ 3S  
〈ヘアトリートメント〉

やわらかさ  
UP

ヴィージェ ヘアサプリ 3V  
〈ヘアトリートメント〉

コシ  
UP

ヴィージェ ヘアサプリ プラス  
〈ヘアトリートメント〉

弾力密着強化

- 〈弾力保護・補修・定着(エルカラクトン\*17)〉
- ・アスパラガス茎エキス〈やわらか保湿/3Sに配合〉
- ・ゴボウ根エキス〈ハリコシ保湿/3Vに配合〉

弾力密着保護

ヘアサプリメニューで整えた、しなやかな弾力をまもる  
週に一度のホームヘアサプリ(約4回分)

〈使用方法〉  
シャンプー後、軽く水気をきり、適量を毛先から髪全体になじませ、  
その後よくすすいでください。ディリーで使用しているヘア  
トリートメントと置き換えて使用します。

[ヘアサプリメニュープロセス] パーマやヘアカラーのクオリティを高め、ヘアデザインをサポートします。



施術時間：約7分

# 前向きな気分でケアしたい、 大人の女性たち。

年を重ねることをネガティブにとらえず、いくつになっても美しく変わることを楽しむ今の大人女性。彼女たちが求めているのは、日々の生活の中で楽しみながら続けられるエイジングケアです。そんな明るい前向きなイメージが、「試したい、使いたい」というケアへの期待感にもつながり、大人女性の気持ちに応えることとなります。

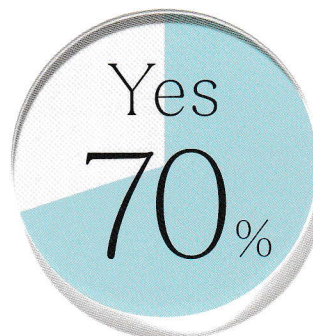

「格好悪い」

「いかにも  
年輩向け」

エイジングケア商品はイメージが良くないと感じる

ルベル調べ 2015 (n=97/40~50代女性)

## これまでのケアは…

地肌ケアは  
気持ち良いだけ…!?

仕上がりは軽いけれど、  
まとまらない。

ハリ・コシが出ても  
質感が悪い。

髪が重くなって、  
トップがつぶれてしまう。



## 大人女性に必要なケアは…

地肌のケア  
+  
効果実感

軽やかな仕上がり  
+  
毛先のまとまり





髪の強化  
+  
しなやかな質感

根元のふんわり感  
+  
美しいシルエット



デザイン性を高めるエイジングケア効果が、  
大人女性の満足度を高めます。

# viege Line Up



## Home Care

商品名	容量	価格 (税抜)
シャンプー ヘアトリートメント(S・V) 	240mL	2,500 円
	600mL	4,500 円
	1000mL (リフィル)	6,000 円
	2500mL (リフィル)	サロン技術者専用
	30mL	400 円
メディケートエッセンス 〈医薬部外品〉 	100mL	6,000 円
ルートケアミスト 	180mL	2,500 円
オイル 	90mL	2,500 円

## Scalp Menu

商品名	容量	価格
バランスサブリ スージングサブリ バイタルサブリ 	95mL	サロン技術者専用
ベースサブリ 	225mL	

## Hair Menu

商品名	容量	価格 (税抜)
ヘアサブリ 1 ヘアサブリ 2 ヘアサブリ 3(S・V) 	250mL	サロン技術者専用
	800mL (リフィル)	
ヘアサブリ プラス 	40mL	700 円

# Lebel

ALL YOUR OWN



ISO 14001  
認証番号・0772695

このカタログは環境に配慮した紙ならびに大豆インクを使用しています。  
このカタログ掲載の写真、記事等の無断複写・複製・転載を禁じます。  
ルベル製品はヘアサロンのアドバイスのもとご使用いただくヘアプロダクツです。  
YY-LH-VG-P3 1603

ルベル / [www.lebel.co.jp](http://www.lebel.co.jp)  
タカラベルモント株式会社

テクニカルサポートセンター 技術や商品の使用方法について  
0120-853-854 受付時間 / 10:00~12:00 / 13:00~17:00 (土・日・祝休)